

# HANDMOTION S.

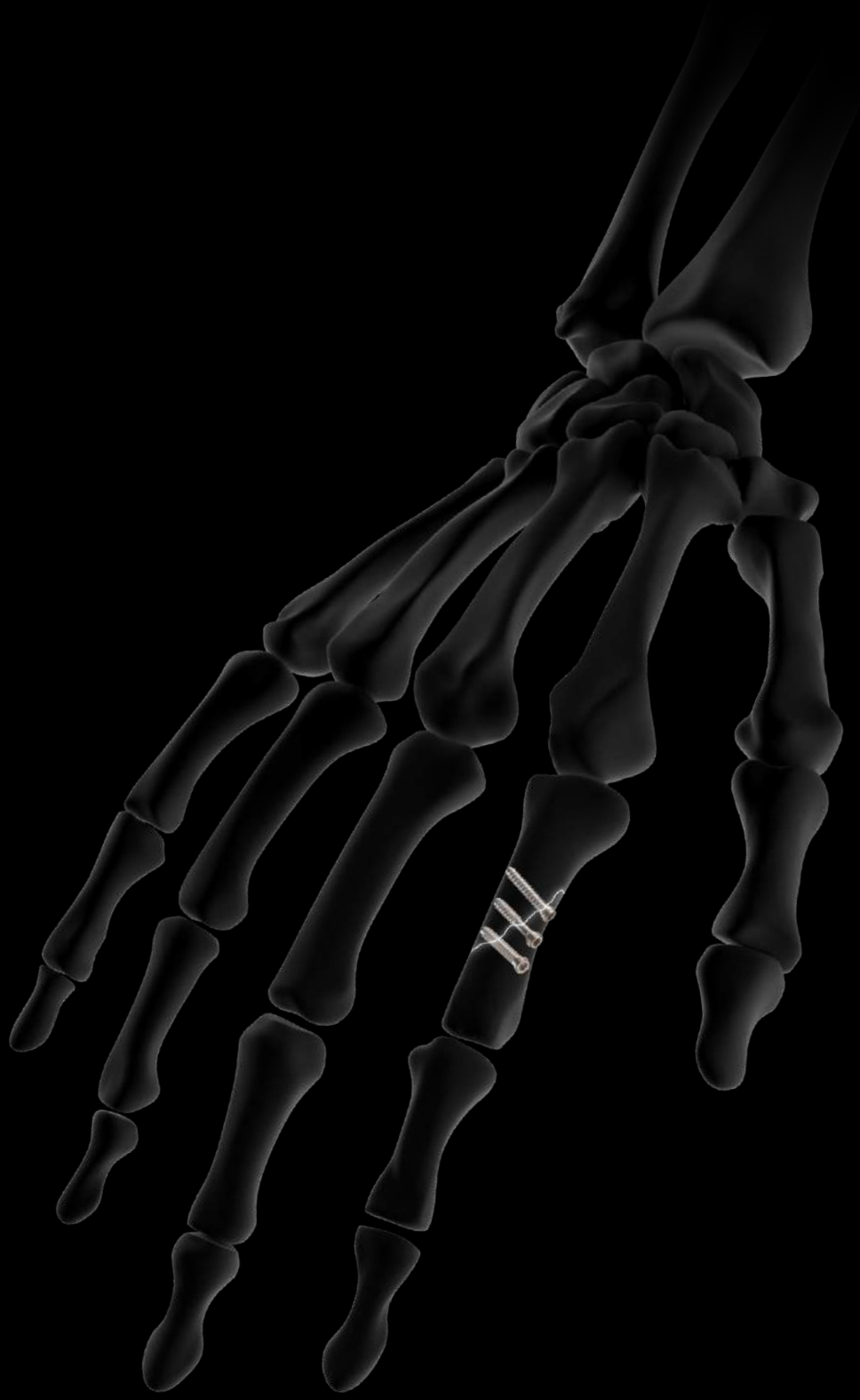

VIS CANULÉES  
STAND-ALONE

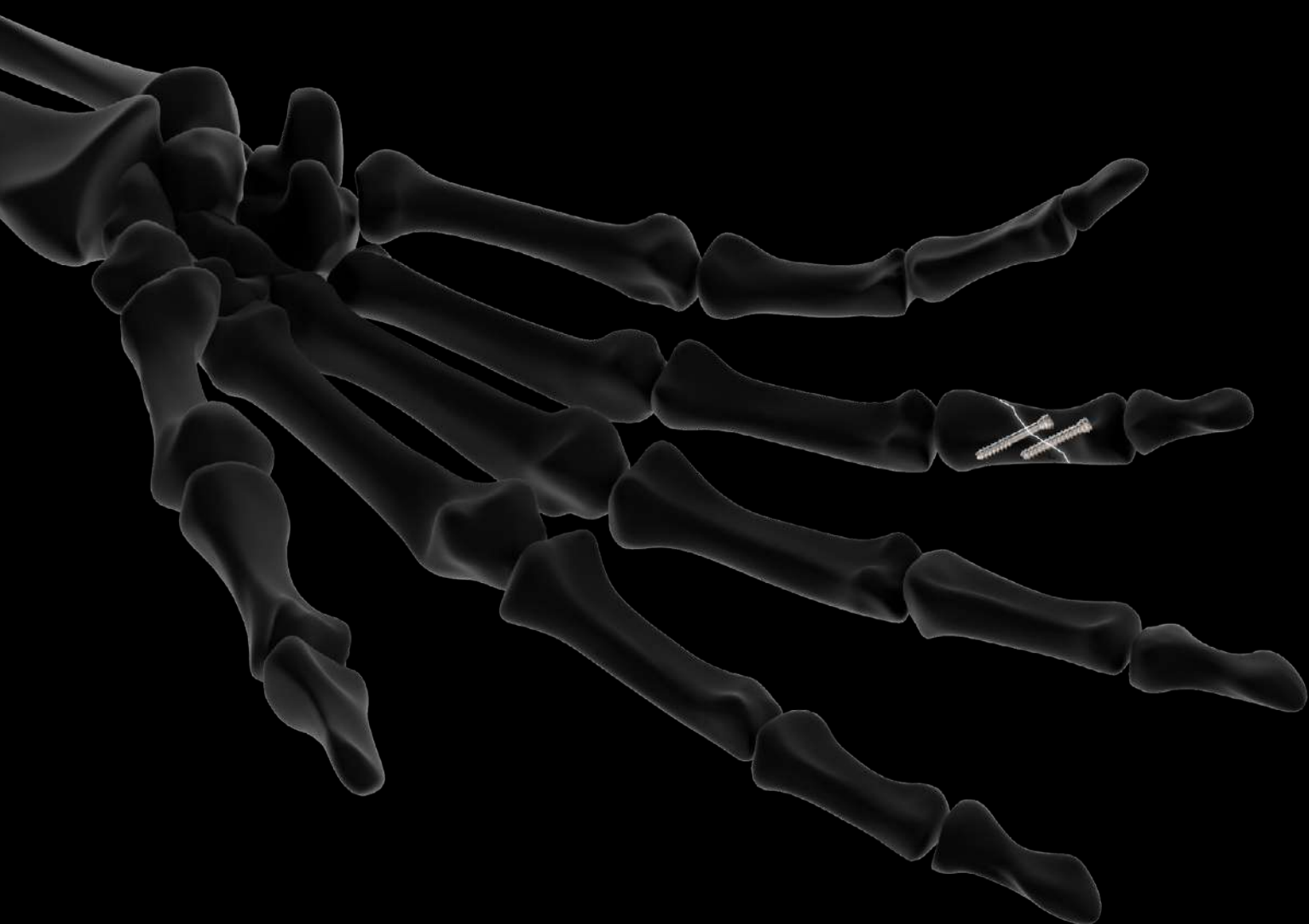



# Handmotion S.

## GAMME DE VIS DÉDIÉES AU TRAITEMENT DES FRACTURES DE LA MAIN

### **Destination:**

Les implants de la gamme Stand-Alone Screws sont dédiés à la fixation des fractures, ostéotomies et arthrodèses osseuses chez l'adulte, appropriées à la taille du dispositif.

### **Contre-indications :**

- Grossesse.
- Infections aiguës ou chroniques locales ou systémiques.
- Allergie à l'un des composants ou sensibilité aux corps étrangers.

# Sommaire.

DEUX FORMATS POUR RÉPONDRE À DIFFÉRENTS USAGES.	4
EXEMPLES D'INDICATIONS.	5
CARACTÉRISTIQUES TECHNIQUES.	6
UTILISATION DE L'INSTRUMENTATION.	7
TECHNIQUE OPÉRATOIRE.	8
INSTRUMENT DE RÉDUCTION.	9
TECHNIQUE OPÉRATOIRE.	10
RÉFÉRENCES DES IMPLANTS.	11
RÉFÉRENCES DES INSTRUMENTS.	12
RÉFÉRENCES DES CONTENEURS.	14

# Deux formats pour répondre à différents usages.

## UN KIT RÉUTILISABLE – HANDMOTION S Ø1.7

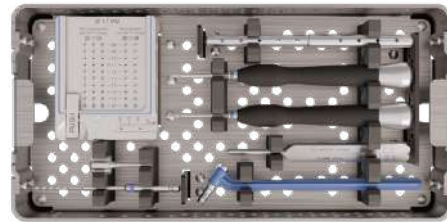

## UNE SOLUTION STÉRILE À USAGE UNIQUE - INITIAL S EVO HAND Ø1.7

- Newclip Technics propose également une gamme de kits stériles à usage unique avec des ancillaires et des implants prêts à l'emploi.



### TRAÇABILITÉ

- Traçabilité facilitée grâce à l'étiquetage détaillé.
- Gestion facilitée des inventaires.
- Simplification du suivi logistique pour les infirmiers et les pharmaciens.



### SÉCURITÉ

- Limitation du risque de contamination<sup>(1)</sup>.
- Limitation du risque de la formation d'un biofilm bactérien<sup>(2)</sup>.
- Instruments neufs à chaque utilisation.



### EFFICIENCE

- Pas de coûts de stérilisation pour l'hôpital.
- Réduction des coûts de transport.
- Réduction des coûts opératoires<sup>(3)</sup>.
- Réduction du temps péri-opératoire<sup>(4)</sup>.
- Réduction des coûts de réception et de manutention.
- Augmentation de la rotation au bloc opératoire<sup>(4)</sup>.



### DISPONIBILITÉ

- Disponibilité du matériel : pas de temps d'attente de réassort.
- Processus d'utilisation plus court et simplifié<sup>(5)</sup>.
- Gamme complète avec les dernières générations d'implants sous format stérile.
- Pas d'interruption du flux préopératoire<sup>(3)</sup>.



### RESPONSABILITÉ

- Emballage externe en carton recyclable.
- Dématérialisation des notices d'utilisation.
- Moins d'émissions de CO<sub>2</sub> lors de sa fabrication et de son utilisation par rapport à un kit réutilisable<sup>(6)</sup>.



### PRATICITÉ

- Identification immédiate et usage intuitif.
- Format ergonomique adapté aux arsenaux.
- Simplification des commandes.

(1) Mont et al. Single-use instrumentation, cutting blocks, and trials decrease contamination during total knee arthroplasty: a prospective comparison of navigated and nonnavigated cases. J Knee Surg. 2013;26(4):285–290. - (2) Costa D de M, Lopes LK de O, Tipple AFV, Johani K, Hu H, Deva AK, et al. Evaluation of stainless-steel surgical instruments subjected to multiple use/processing. Infect Dis Heal. 2018;23(1):3–9. - (3) Shippert RD. A Study of Time-Dependent Operating Room Fees and How to save \$100 000 by Using Time-Saving Products. Am J Cosmet Surg. 2005;22(1):25–34. - (4) Siegel GW et al. Cost Analysis and Surgical Site Infection Rates in Total Knee Arthroplasty Comparing Traditional vs. Single-Use Instrumentation. J Arthroplasty. 2015;30(12):2271–4. - (5) Matron P. Etude comparative économique et pratique de plaques d'ostéosynthèse de l'extrémité distale du radius présentées individuellement et en kit stérile "tout en un" dans un établissement de santé privé, 2016, 1-21. - (6) "Empreinte carbone comparée de deux dispositifs médicaux implantables" - Etude Carbon 4.

# Exemples d'indications.

Ces vis peuvent être utilisées pour le traitement des **fractures obliques longues et des fractures spiroïdes des phalanges.**

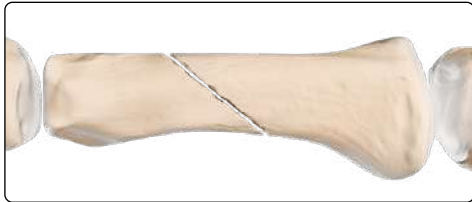

OBLIQUE

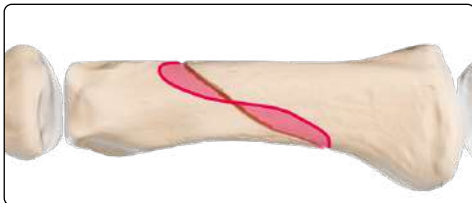
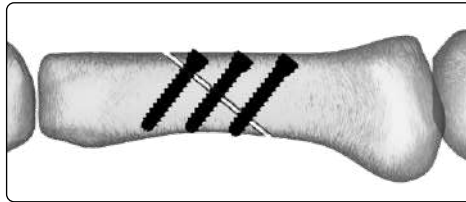

SPIRALE

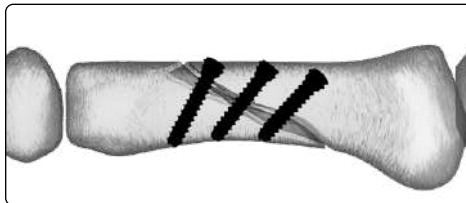

Le traitement des fractures obliques longues et des fractures spiroïdes est similaire. La seule différence technique réside dans l'orientation des vis par rapport au plan de fracture, qui est unique dans les fractures obliques longues. Dans le cas des fractures spiroïdes, le plan de fracture est hélicoïdal ; par conséquent, chaque vis est insérée dans une direction légèrement différente.

# Caractéristiques techniques.

## GAMME DE VIS CANULÉES STAND-ALONE POUR LE TRAITEMENT DES FRACTURES DE LA MAIN

### CARACTÉRISTIQUES DES VIS

- Vis Ø1.7 mm, avec une **canule de Ø0.65 mm pour un positionnement guidé**
- 2 designs différents :
  - **Vis auto-compressives** pour la compression
  - **Vis non compressives** pour la neutralisation
- **Auto-forage** : la forme de la pointe des vis permet des propriétés d'auto-forage
- **Auto-taroudage** : la pointe et la tête des vis ont été conçues avec une forme auto-taroudante permettant leur insertion sans étape de pré-taroudage
- Longueurs disponibles :
  - De 8 à 14 mm (incrémentation de 1 mm)
  - De 14 à 20 mm (incrémentation de 2 mm)
- Empreinte hexalobe T4

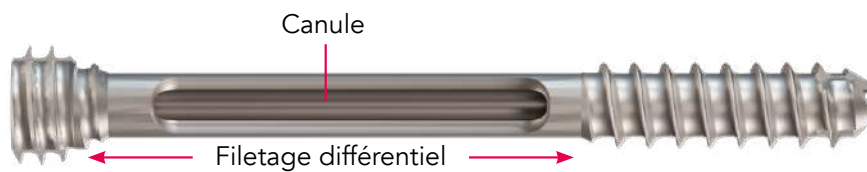

Empreinte hexalobe



Auto-taroudage & auto-taroudage inversé

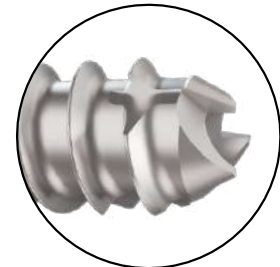

Auto-forage & auto-taroudage

# Utilisation de l'instrumentation.

## UNE INSTRUMENTATION DÉDIÉE DISPONIBLE EN DEUX FORMATS

**N.B.:** Les deux formats peuvent être utilisés avec des implants stériles. L'instrumentation non stérile est codée en bleu, en cohérence avec le rack de vis, afin de faciliter son identification au bloc opératoire.

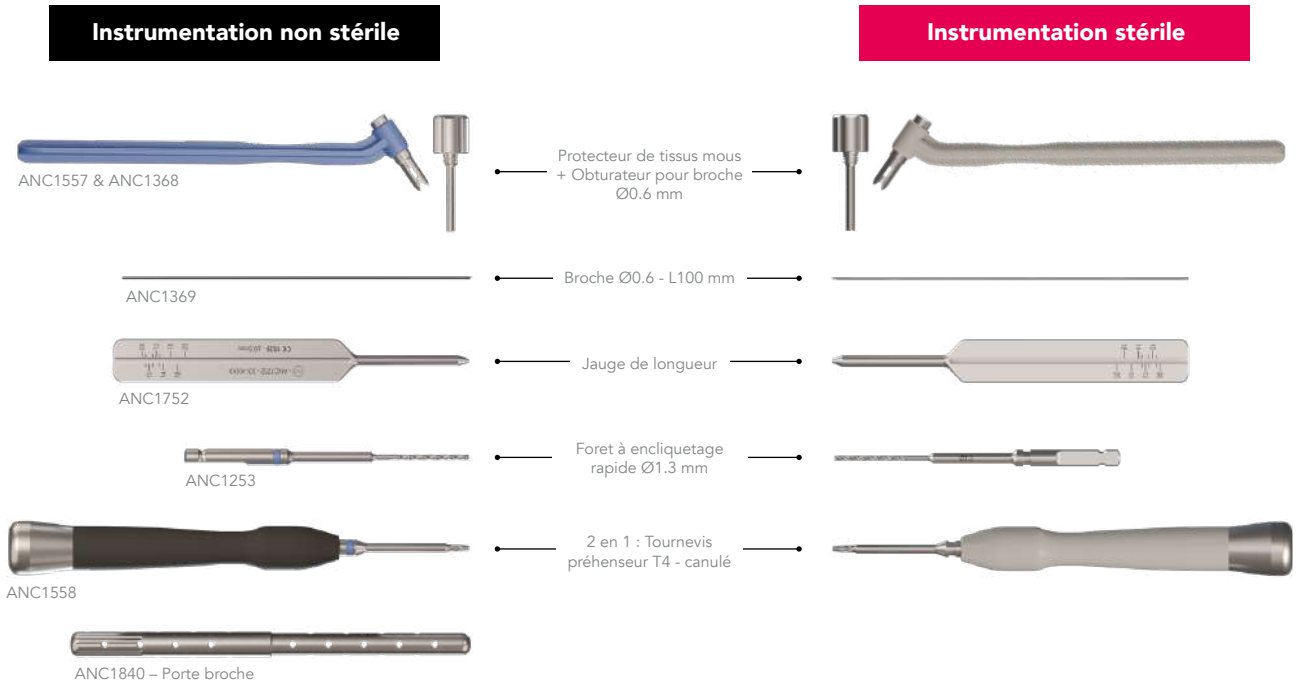

### FOCUS SUR LE TOURNEVIS PRÉHENSEUR

- Tournevis canulé T4 2-en-1 (ANC1558) :
  - Permet une **prise « pick-and-stick »** grâce à la préhension entre la vis et le tournevis
  - Intègre un **capuchon rotatif** permettant au chirurgien de manipuler le tournevis et d'appliquer le couple uniquement avec les doigts (sans mobiliser toute la main)
  - Dispose d'une **fraise** intégrée **permettant de préparer la première corticale**

**N.B.:** Pour faciliter la préhension de la vis dans le rack, appuyer sur la tête de la vis avec le tournevis, puis effectuer un quart de tour dans le sens inverse des aiguilles d'une montre.

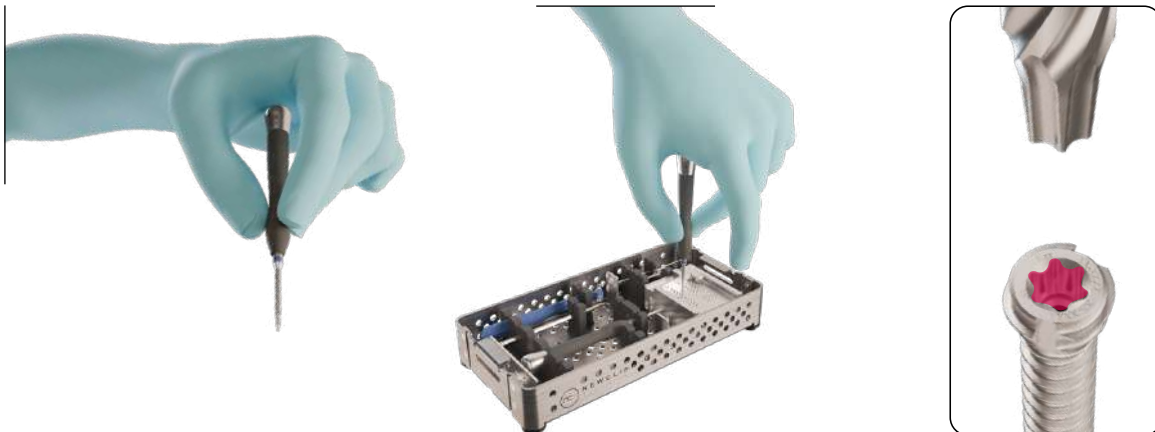

# Technique opératoire.

## FRACTURE DE PHALANGE – VIS CANULÉES Ø1.7 MM

Exemple de technique chirurgicale utilisant une vis auto-compressive (H0.7HFT1.7LxxD). Cette technique est également applicable aux vis de neutralisation (H0.7GFT1.7LxxD).

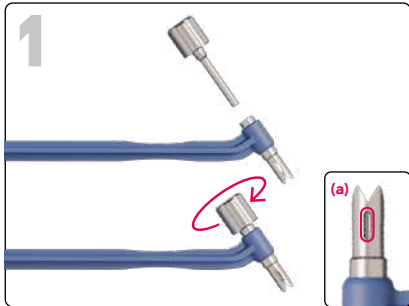

Assembler l'obtuteur pour broche (ANC1368) sur le protecteur de tissu mou (ANC1557).

**N.B.:** La fenêtre de visualisation<sup>(a)</sup> du protecteur de tissu mou permet au chirurgien d'avoir une meilleure visibilité de l'instrument inséré à travers le protecteur.

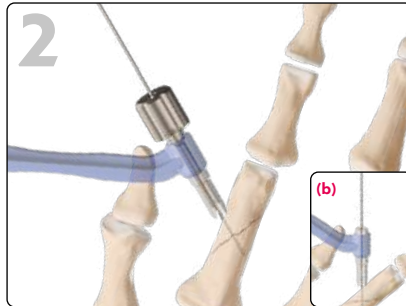

Après réduction, positionner le protecteur de tissu mou sur l'os.

Insérer la broche (ANC1369) à travers l'obtuteur pour broche jusqu'à atteindre la seconde corticale.

Retirer l'obtuteur pour broche du protecteur de tissu mou, en maintenant ce dernier en position<sup>(b)</sup>.

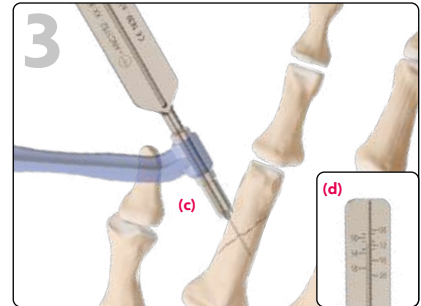

Faire glisser la jauge de longueur (ANC1752) le long de la broche jusqu'à la corticale, à travers le protecteur de tissu mou<sup>(c)</sup> puis lire la profondeur d'insertion à l'arrière de la broche<sup>(d)</sup>.

**N.B.:** Il est également possible d'effectuer la mesure directement au contact de l'os, sans le protecteur de tissu mou.

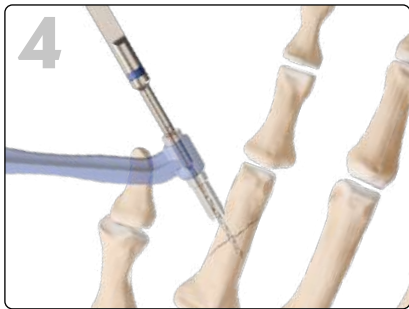

Forer avec le foret canulé (ANC1253) le long de la broche, à travers le protecteur de tissu mou, jusqu'à atteindre la seconde corticale



Si nécessaire, utiliser la fonction fraise du tournevis 2-en-1 (ANC1558) le long de la broche afin de créer une empreinte dans la première corticale pour la tête de vis.

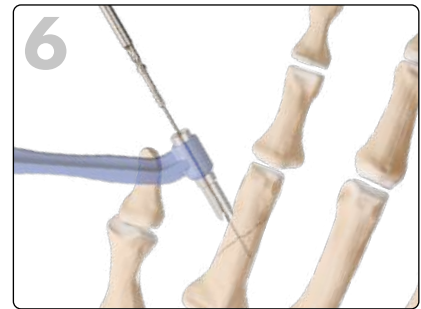

Insérer la vis appropriée (H0.7HFT1.7LxxD), identifiée à l'étape 3, le long de la broche à l'aide de la fonction tournevis de l'instrument 2-en-1 (ANC1558), jusqu'à enfouissement de la tête de vis.

Retirer ensuite la broche ainsi que le protecteur de tissu mou.



Si nécessaire, et en fonction du trait de fracture, répéter les étapes 1 à 6 pour l'insertion des autres vis.

Retirer ensuite la broche et le protecteur de tissu mou.

**N.B.:** Veuillez désassembler les instruments avant la stérilisation.

## Résultat final.



# Instrument de réduction.

## UNE SOLUTION BREVETÉE POUR LA RÉDUCTION DES FRACTURES

Un instrument spécifique conçu pour **faciliter la réduction et la stabilisation des fractures** :

- **Outil compact** facilitant la réduction, la compression et la stabilisation de la fracture
- **Technique mini-invasive** (percutanée / broches Ø1.2 mm)
- **Radio-transparent avec 3 marqueurs radio-opaques pour un positionnement facile sous radioscopie<sup>(a)</sup>**
- Gestion de la réduction **selon un plan en rotation et un plan en translation** (flèches noires)
- Disponible uniquement en version à usage unique (1x outil de réduction + 4x broches Ø1.2 mm)

**N.B.:** Cet instrument de réduction (KIT-INSTRUM-4) est uniquement compatible avec les vis Ø1.7 mm.

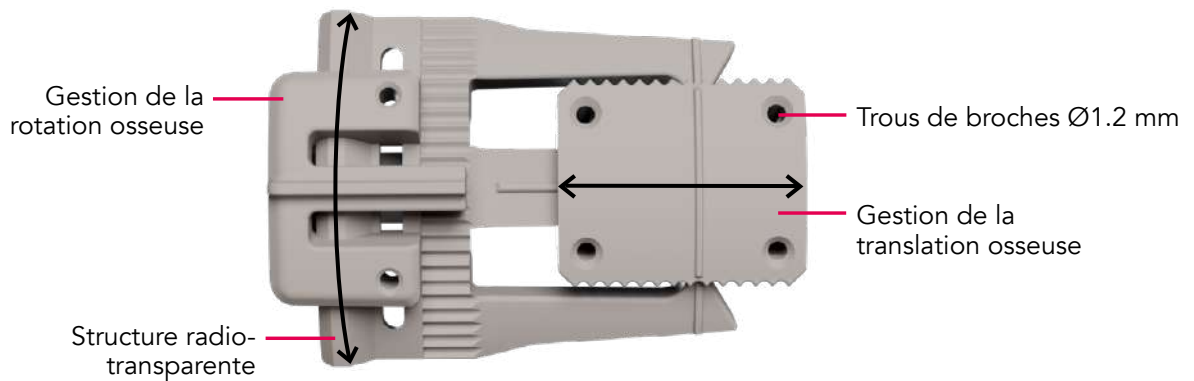

(a)

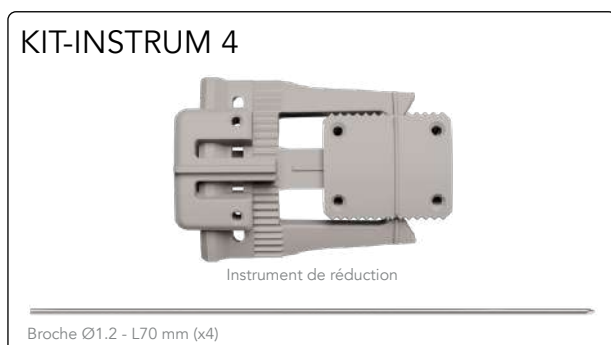
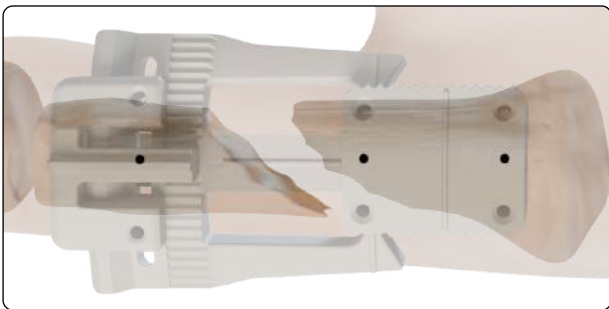

# Technique opératoire.

## INSERTION D'UNE VIS AVEC L'INSTRUMENT DE RÉDUCTION

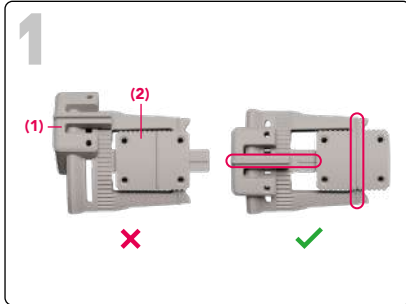

Avant de procéder à la pré-réduction de la fracture, vérifier que toutes les parties mobiles (1 & 2) sont alignées avec le repère (cercles roses).

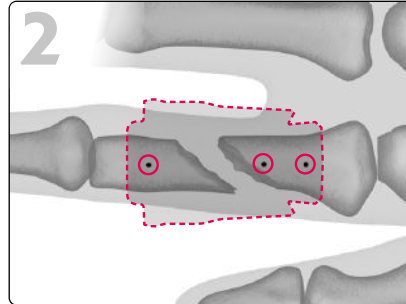

Positionner ensuite l'instrument de réduction sur la phalange. Sous radioscopie, vérifier la présence d'une partie mobile de chaque côté du trait de fracture grâce aux trois marqueurs radio-opaques (cercles roses) de l'instrument.

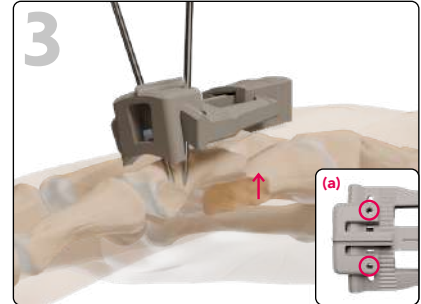

Insérer deux broches dans la partie à deux trous<sup>(a)</sup>. Puis réduire la fracture dans le sens antéro-dorsal (flèche rose).

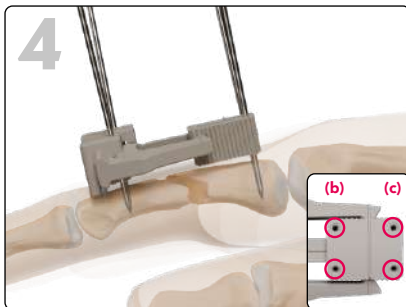

Insérer deux autres broches dans deux des quatre trous de la seconde partie. Le choix des positions des broches (b or c) doit être effectué en fonction du type de fracture et de l'anatomie du patient.

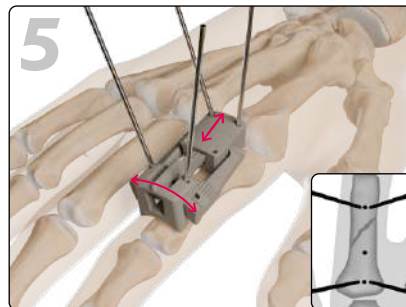

Ajuster la réduction selon les deux axes et vérifier l'alignement sous radioscopie.

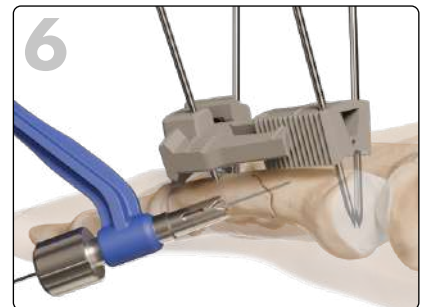

Une fois la réduction jugée satisfaisante, poursuivre la technique opératoire comme décrite précédemment dans la brochure.

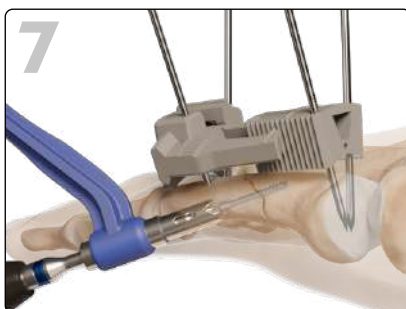

Après l'insertion de la vis finale, retirer les quatre broches ainsi que l'instrument de réduction.

## Résultat final.



# Références des implants.

Remarque : Tous les implants sont également disponibles en stérile. Un code « -ST » est ajouté à la fin de la référence.  
Exemple : H0.7HFT1.7L08D-ST

## Vis canulées Ø1.7 mm\*

Réf.	Désignation
H0.7HFT1.7L08D à H0.7HFT1.7L14D	Vis autocompressive Ø1.7 mm - canule Ø0.7 - L08 à 14 mm (par incréments de 1mm)
H0.7HFT1.7L14D à H0.7HFT1.7L20D	Vis autocompressive Ø1.7 mm - canule Ø0.7 - L14 à 20 mm (par incréments de 2mm)
H0.7GFT1.7L08D à H0.7GFT1.7L14D	Vis de neutralisation Ø1.7 mm - canule Ø0.7 - L08 à 14 mm (par incréments de 1mm)
H0.7GFT1.7L14D à H0.7GFT1.7L20D	Vis de neutralisation Ø1.7 mm - canule Ø0.7 - L14 à 20 mm (par incréments de 2mm)

\*Non anodisées

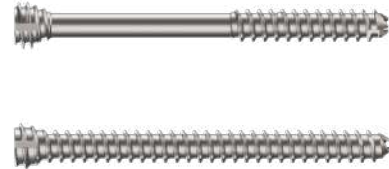

## ABLATION DE L'IMPLANT

Pour tout retrait de matériel Handmotion S, il est indispensable de commander un des deux kits d'ablation Newclip Technics listés ci-dessous :

### Kit d'ablation réutilisable

Réf.	Désignation	Qté
ANC1558	2 en 1 : Tournevis préhenseur T4 canulé Ø0.7 mm - Fraise Ø1.9 mm - avec manche	1
ANC1603	Tournevis T4 préhenseur - avec manche	1
ANC1369	Broche Ø0.6 - L100 mm	2
ANC1840	Porte broche pour broche Ø0.6 mm	1



### Kit d'ablation à usage unique

Ref.	Désignation	Contenu
KIT-REMOVE-11	Kit d'ablation pour hexalobe T4	Tournevis T4 préhenseur (x1)



# Références des instruments.

## KIT À USAGE UNIQUE - INITIAL S EVO HAND 1.7

### Initial S EVO Hand 1.7 - Kit stérile

#	Réf.	Désignation
01	KIT-SCD1.7H	Kit d'instrumentation pour vis canulées Ø1.7 mm - Main

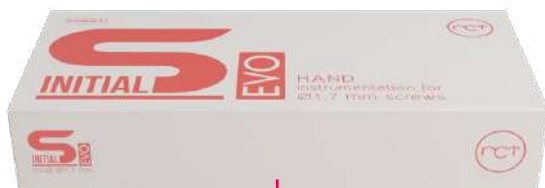

01

### Instrumentation

#	Désignation	Qté
02	Foret à encliquetage rapide Ø1.3 mm - canulé Ø0.7 mm - L80 mm	1
03	Protecteur de tissus mous pour vis Ø1.7 mm	1
04	2 en 1 : Tournevis préhenseur T4 canulé Ø0.7 mm - Fraise Ø1.9 mm - avec manche	1
05	Obturateur pour broche Ø0.6 mm	1
06	Jauge différentielle pour broche Ø0.6 mm - L100 mm	1
07	Broche Ø0.6 - L100 mm	6

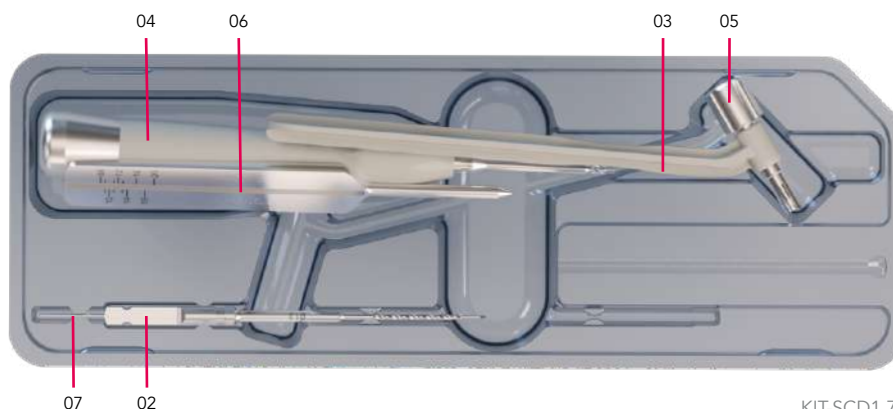

KIT-SCD1.7H

## CONTENEUR RÉUTILISABLE - HANDMOTION S

## Instrumentation

#	Réf.	Désignation	Qté
01	ANC1253*	Foret à encliquetage rapide Ø1.3 mm - canulé Ø0.7 mm - L80 mm	2
02	ANC1557	Protecteur de tissus mous pour vis Ø1.7 mm	1
03	ANC1558	2 en 1 : Tournevis préhenseur T4 canulé Ø0.7 mm - Fraise Ø1.9 mm - avec manche	2
04	ANC1368	Obtuteur pour broche Ø0.6 mm	1
05	ANC1752	Jauge différentielle pour broche Ø0.6 mm - L100 mm	1
06	ANC1369*	Broche Ø0.6 - L100 mm	6
07	ANC1840	Porte broche pour broche Ø0.6 mm	1

\*Remarque : Ces instruments sont également disponibles en stérile. Un code « -ST » est ajouté à la fin de la référence.  
Exemple : ANC1253-ST

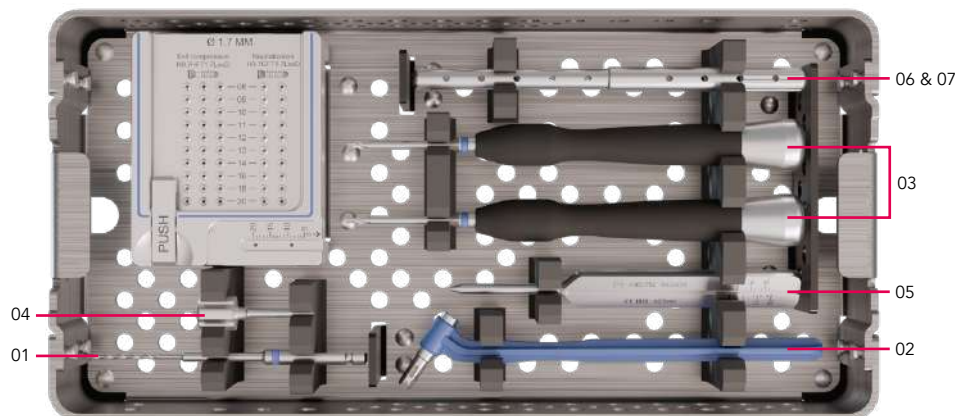

## INSTRUMENT SPÉCIFIQUE DE RÉDUCTION

### Initial S EVO Hand 1.7 - Kit stérile pour instrument de réduction

Réf.	Désignation
KIT-INSTRUM-4	Kit d'instrumentation pour la réduction des fractures de la phalange

## Instrumentation

Désignation	Qté
Instrument de réduction des fractures de la phalange	1
Broche Ø1.2 - L70 mm	4



# Références des conteneurs.

## Conteneur réutilisable

#	Ref.	Désignation
A	ANC1586/B	Conteneur Handmotion S 1.7 - Taille 1/4 - Base
B	ANC1586/C	Conteneur Handmotion S 1.7 - Taille 1/4 - Couvercle
C	ANC1586/R	Conteneur Handmotion S 1.7 - Rack de vis
D	ANC042	Mini conteneur - Base

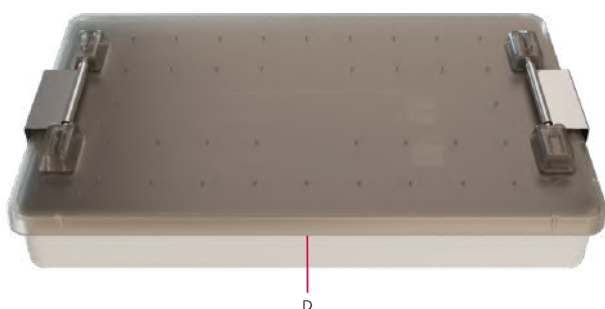
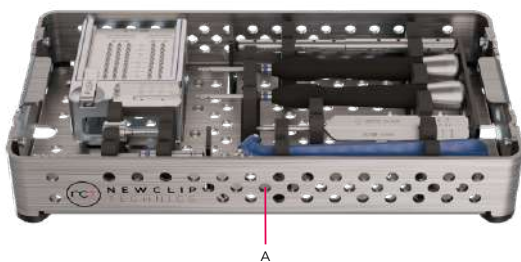
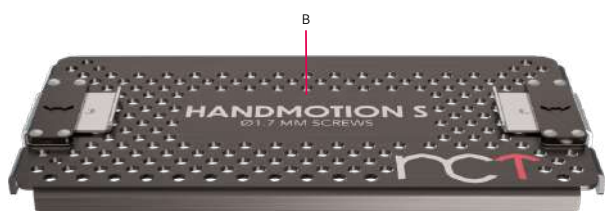

Ces informations ont pour intérêt de présenter la gamme de dispositifs médicaux de Newclip Technics. Avant toute utilisation des dispositifs Newclip Technics, lire attentivement les instructions figurant dans la notice ou sur l'étiquetage et la notice d'utilisation incluant les instructions de nettoyage et de stérilisation. Ces produits doivent être manipulés et/ou implantés par des personnes formées, qualifiées et ayant pris connaissance de la notice d'utilisation. Le chirurgien reste responsable de son propre jugement professionnel et clinique avant toute utilisation de produits spécifiques sur un patient donné. Certains produits ne sont pas disponibles sur tous les marchés. La disponibilité des produits est sujette aux pratiques réglementaires et/ou médicales en vigueur sur les différents marchés. Veuillez contacter votre représentant Newclip Technics si vous avez des questions concernant la disponibilité des produits Newclip Technics dans votre pays.

Fabricant : Newclip Technics - Brochure FR - Handmotion S - Ed.1 - 04/2026- Dispositifs de classe IIb - CE1639 SGS BE - Avant toute utilisation des dispositifs Newclip Technics, lire attentivement les instructions figurant dans la notice ou sur l'étiquetage. Ces produits doivent être manipulés et/ou implantés par des personnes formées, qualifiées et ayant pris connaissance de la notice d'utilisation. Newclip Technics - 45 rue des Garottières - 44115 Haute Goulaine, France. Nos filiales : Newclip USA - Newclip Australia - Newclip Germany - Newclip Japan - Newclip Iberia - Newclip Belgium - Newclip Italia - Newclip UK.

[newcliptechnics.com](http://newcliptechnics.com)

